



# リブリー・ピーリング 施工説明書

このたびは弊社商品をご採用いただき、誠にありがとうございます。本書には、施工に関するポイントや注意事項をまとめております。商品の特性をご理解いただき安全でより美しい仕上がりに施工していただくために、施工前に必ず本書を一読くださいますよう、お願い致します。

## 安全上のご注意



### 注意

※この表示の欄は「傷害を負うことが想定されるか、または物的損害の発生が想定される危害、損害の程度」です。



- ・接着剤を使用する際は、換気を十分に行ってください。
- ・接着剤を使用する前に必ず接着剤容器に記載されている、安全上の注意、使用方法、使用上の注意を読み正しくご使用ください。守らない場合、健康を害するおそれがあります。

## 施工上のご注意

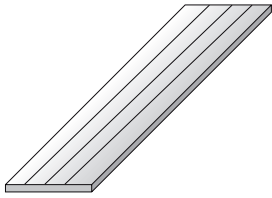

- ①この商品は、一般内装（住宅）用の装飾壁材です。屋外用にはご使用になれません。また、屋内でも浴室など湯気にさらされたり、たえず水がかかるところでは、ご使用になれません。
- ②この商品は、台所などの壁や天井で防火性能が必要なところではご使用になれません。
- ③直射日光に当たったり、雨に濡れる場所、湿気の多いところでは保管しないでください。長時間、水に濡れたまま放置しますと、カビの発生や腐れ、変色、割れ、反りなどの原因となります。また、立てかけ状態での保管を避け、開梱後は速やかに施工してください。
- ④施工下地が濡れていないことをご確認ください。下地が濡れていると施工後、商品へのカビの発生、変色、突き上げ、スキ、反りが発生することがあります。
- ⑤接着剤、釘は必ず指定のものをご使用ください。
- ⑥施工前に必ず仮並べを行い、色の濃淡、空柄など、部分的に片寄らないように、全体の色柄のバランスをご確認ください。
- ⑦施工工具は、各工具の取扱説明書に従って、適切に保護具（保護メガネ、防じんマスクなど）を使用してください。
- ⑧木材は湿度の変化により伸縮する性質があります。そのため商品の長手方向の継ぎ目に4mm程度のスキ間を設けて、伸びを吸収できるようにしてください。長手方向の突き付け施工はできません。

## 1 梱包内容

・梱包内容をご確認ください。

名称	①リブリー・ピーリング	②施工説明書
寸法等	厚さ4.3×巾600×長さ2730mm 	本書 
入数	3枚	1部

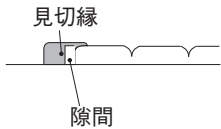
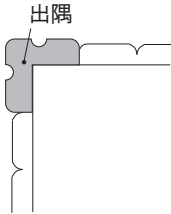
・オプション部材 【別売品】

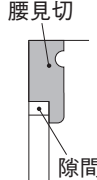
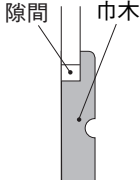
名称	見切縁	出隅	入隅	腰見切	巾木
納まり図					
商品番号	IWM 7 1 * * * *	IWD 7 9 * * * *	IWL 7 9 * * * *	IWK 7 2 * * * *	IWH 9 3 * * * *

\*\*\*\*には色、樹種ごとの番号が入ります。

※見切縁、腰見切、巾木は、リブリー・ピーリングと2mm程度の隙間を設けて施工してください。

## 2 下地の種類と条件

- ・柱、間柱、胴縁などの木質下地 (または鋼製スタッド) + 捨て貼り合板 (9mm以上) + 石こうボード (9mm以上)

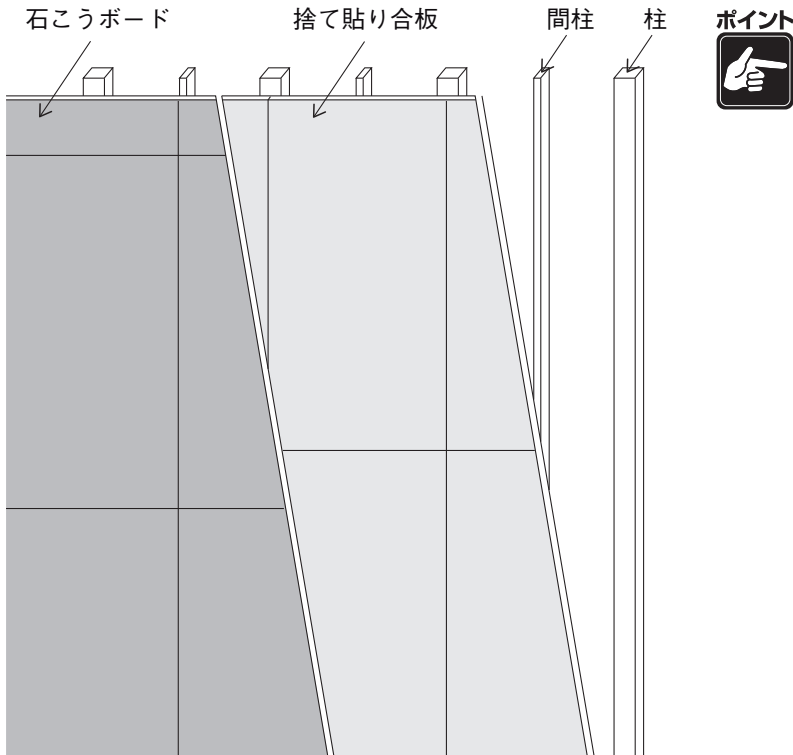

- ・必ず施工前に下地の種類や状態を確認してください。
- ・下地に段差やスキが無いことを確認してください。また、下地の継ぎ目と商品の継ぎ目が重ならないよう割り付けしてください。

## 3 施工手順

- ・ネイル工法、または、TM工法で施工してください。

### 工法1 ネイル工法

#### ・あらかじめ準備するもの

- ①接着剤：木工用接着剤 (コニシ株)：CH18)
- ②フィニッシュネイラ、もしくはピンネイラ
- ③フィニッシュネイル：釘頭 2mm、長さ 25~30mmもしくはピンネイル：長さ 25~30mm  
※釘頭の色は市販品のカラーネイルからリブリー・ピーリングの色と近いものを選んでください。  
(ネイルの釘頭の色は、白、茶、ベージュ、ダークブラウン等の色が市販されています)
- ④エアーコンプレッサー：使用圧力の目安 3~4kgf/cm<sup>2</sup>  
※圧力設定は、コンプレッサーの能力や下地の材質によって異なります。施工前に必ず試し打ちを行ってください。

### 手順1 接着剤の塗布

- ・木工用接着剤を下図の様に、商品裏面に縦横300mm間隔で塗布してください。
- ・商品周辺部への接着剤塗布は、商品端部より約10mm内側に塗布してください。

————— : 木工用接着剤塗布位置

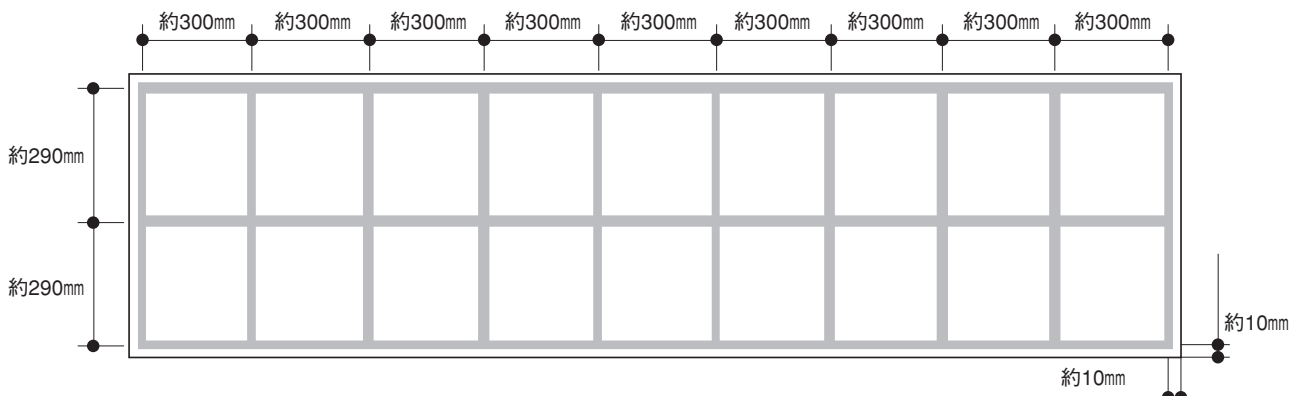

## 手順2 ネイルでの固定

- ・ネイルは、表面から見えないう実および溝部に打ちつけてください。メン実側など、実および溝が無い箇所は、商品表面から打ちつけてください。
- ・ピンネイルは1ヶ所に付き、2本打ちつけてください。

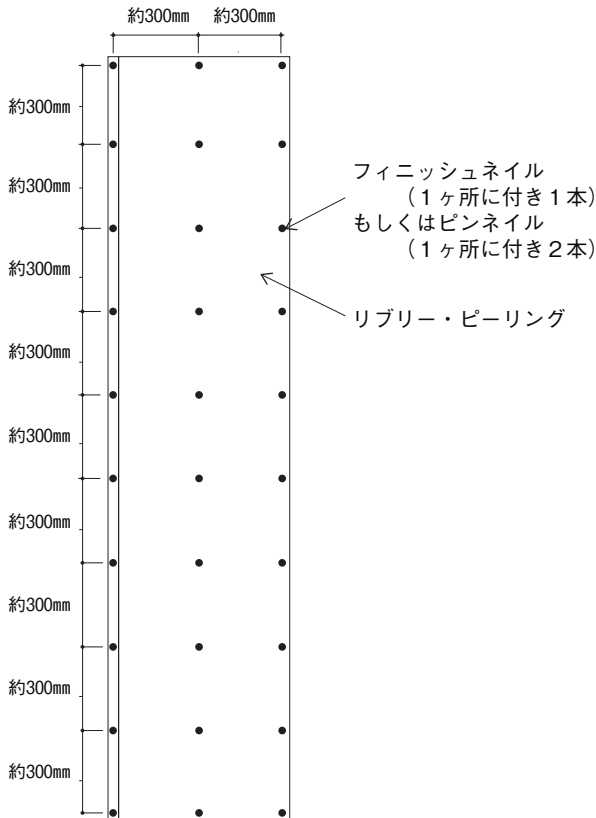

- ・商品が下地に密着していない部分は、増し打ちして密着させてください。
- ・ネイルを商品表面から打ちつける場合、ネイルの頭が仕上げ面より、多少深く納まる方がきれいに仕上がります。(下図※部)
- ・パネル施工前に仮並べて全体の調和を確認してください。
- ・商品に直接、テレビや照明器具などの重量物や熱を発生する器具を取り付けることはできません。

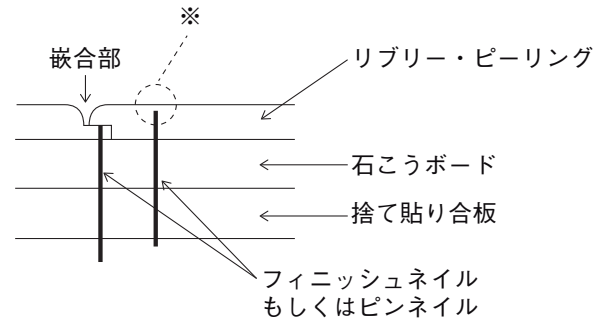

## 工法2 TM工法 (両面テープ+接着剤)

### ・あらかじめ準備するもの

- ①両面テープ：コニシ(株) TMテープR1
- ②接着剤：コニシ(株) KU912
- ③カートリッジガン

【材料の使用量の目安】 ・両面テープ 7m/m<sup>2</sup>  
 ・接着剤 200~300g/m<sup>2</sup>

## 手順1 両面テープの貼り付け、および接着剤の塗布

- ・両面テープを商品裏面に貼り合わせ、強く押さえて密着させてください。
- ・接着剤のノズルを接着剤が約7mm程度の太さで出るようにカッターナイフ等でカットし、接着剤を両面テープより約10mm内側に塗布してください。

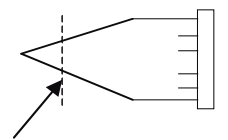

カッターナイフでカット

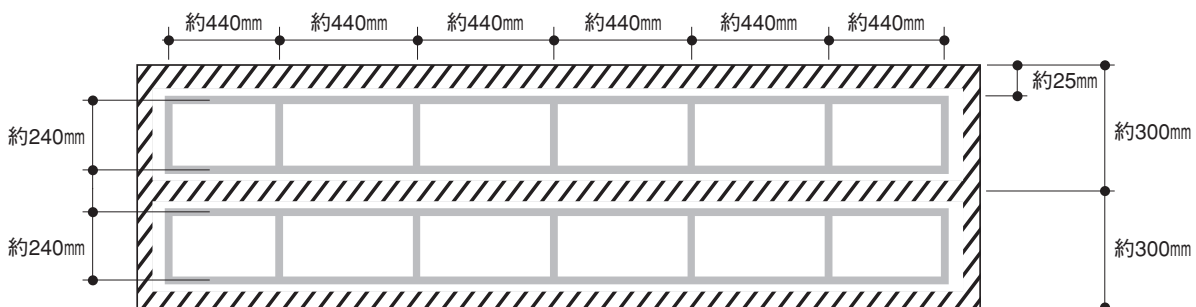

////// ...両面テープ貼付位置  
 ———— ...接着剤塗布位置

## 手順2 商品の貼り付け

- ・両面テープの離型紙をはがし、接着剤塗布後10分以内に商品を所定の位置に貼り付けてください。
- ・貼り付けの際、位置調整等の修正はできませんのでご注意ください。
- ・貼り付け後、商品の上から両面テープの貼り付け位置に沿って、手で十分に押さえ込むようにして圧着して貼り付けてください。
- ・接着剤が、硬化するまで（20℃で約1日）養生してください。

### ポイント



室温10℃以下の環境下では両面テープの粘着力が低下する可能性がありますのでご注意ください。

## 4 施工後も美しく

- ・施工後は直射日光を避け、傷や汚れを防ぐために、養生シートを被せ、養生テープで固定してください。

### ポイント



製品に直接、養生テープを貼らないでください。剥がした際に表面を破損させたり、粘着剤が残ったりする可能性があります。

## 5 お引き渡しまでの間のご注意

### 換気についてのご注意

当商品はF☆☆☆☆タイプとなっておりますが、お引渡しまでの間できるだけ、居室等の換気に努めてくださいますよう、お願いいたします。

### 水ぬれ等に対するご注意

工事完了後は、雨水にぬらさないよう窓の閉め忘れなどにご注意ください。万一、水ぬれした場合はすぐに拭き取り十分に乾かしてください。ぬれたまま放置しておくと、シミになることがあります。

## 6 お手入れの方法について

- ・ほこり払いなど、日常のお手入れは、乾いた柔らかい布で、から拭きしてください。
- ・水ぬれ、油汚れなどの汚れはすぐに拭き取ってください。
- ・クレヨン、油性ペンなどによる汚れは落ちにくいですが、染み抜き用クリーナーなどの使用はご遠慮ください。

# WOODTEC

## 朝日ウッドテック株式会社

本社 大阪市中央区南本町4-5-10 〒541-0054

東京支店 東京都江東区新木場1-4-6 〒136-0082

●商品については下記営業までお問い合わせください。

東京（東京）チーム 03-5569-5512

支店 千葉チーム 03-5569-7743

東部特需ユニット第1 03-5569-5513

東部特需ユニット第2 03-5569-7769

東部集合ユニット 03-5569-5514

東部アメリカユニット 03-5569-7701

大阪（大阪）チーム 06-6245-9501

西部特需ユニット 06-6245-9502

西部集合ユニット 06-6245-9503

西部アメリカユニット 06-6245-9060

北海道（札幌） 011-207-1177

東北（仙台） 022-287-0145

北関東（上尾） 048-775-0471

東京西（府中） 042-361-3634

神奈川 0466-45-8867

名古屋 052-238-2081

北陸（金沢） 076-292-1830

広島 082-246-3361

四国（高松） 087-866-9609

九州（福岡） 092-481-5228